

入退室管理

来訪者管理システム

新製品

本人確認と
生体認証情報の
登録を自動化

オフィス、重要施設の入館をスマートに自動化

昭電の提供します来訪者管理システムは、来訪者の予約管理、来訪者へのQRコード付きメールを自動送付する来訪者管理サーバと、エントランス等に設置する来訪者受付端末をセットにしたシステムです。来訪者受付端末では無人での本人確認、生体認証登録、カード貸出と、フルスペックでのセキュアな受付業務が可能です。

顔認証付きカードリーダーによる本人確認

電子式本人認証パッケージを利用し、運転免許証、または、マイナンバーカードでの本人確認が可能です。予約情報と身分証明書の氏名認証、身分証明書の顔写真とリアルタイムの顔認証を実施します。

顔認証、指紋認証による高精度の生体認証

IDEMIA社の顔認証端末VisionPassと指紋認証端末MorphoWaveをどちらかまたは両方の導入により、高精度の生体認証が可能です。登録プロセスを自動化し、無人での登録を可能にしました。

Security Center (VMSプラットフォーム)による入退室管理

Genetec社Security Centerの訪問者管理機能を使用し、来訪者に対して通行可能な日時・エリアの設定と管理を実施します。入退室管理のみならず、カメラによる監視の統合も可能で、多様なセキュリティイベントを1つのプラットフォームで管理できます。

来訪者管理システムの運用イメージ

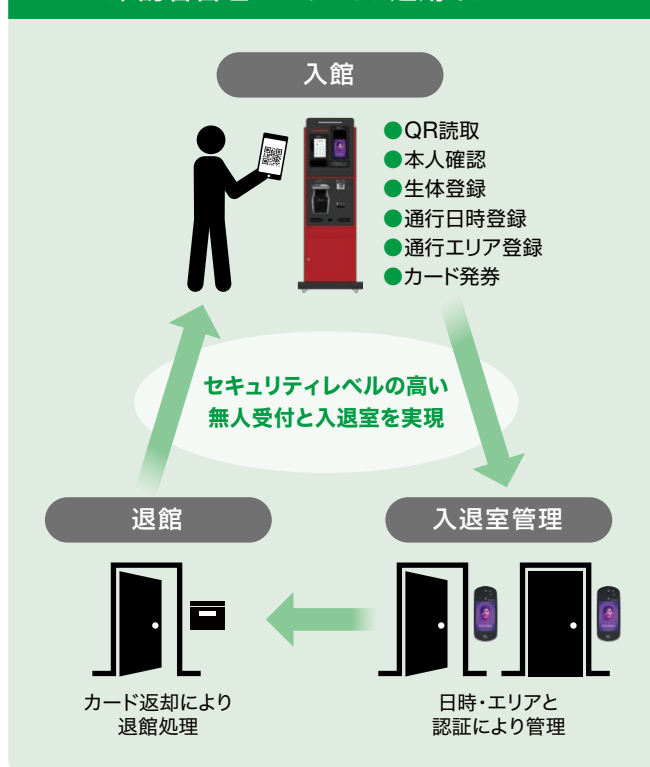

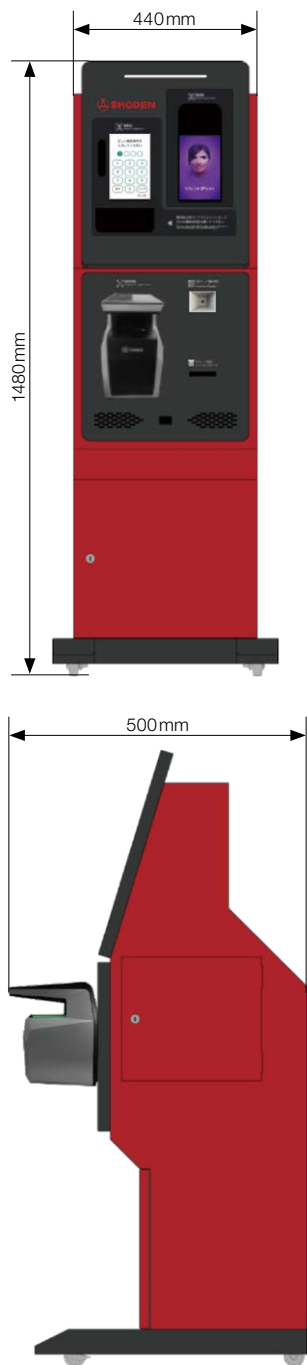

※画像はイメージです。
※外観、構造、寸法は変更する場合があります。

主な仕様

大項目	項目	詳細
ハード仕様	名称	来訪者管理システム
	外形寸法	高さ: 1,480mm 幅: 440mm(ベースプレートは540mm) 奥行き: 500mm(ベースプレートは650mm)
	質量	約70kg
	本体色	赤(DIC2494)・濃灰色
	材質	鋼材
	電源	AC 100V 50/60Hz
	消費電力	350W(最大)
	使用環境温度	5～35℃(直射日光が当たらないこと)
	使用環境湿度	20～80%(結露しないこと)
	スピーカー	2基
	ファン	なし
	近接センサ	あり(人の接近を検出)
	内蔵ACタップ	3P×4口以上
	電源ケーブル	筐体出口から約2m
内蔵機器*1	3D憶測顔認証装置	IDEMIA Vision Pass
	非接触指紋認証装置	IDEMIA Morpho Wave XP
	顔認証付きカードリーダー	Panasonic XC-STFR2J-MN
	QRコードリーダー	FKsystem F830-U
	カード発券機	MARS WINTEC IRS-270
	PC	EPSON Endeavor JS55
	リポーター	明京電気 RPC-M4LS
	LANスイッチングハブ	NETGEAR GS108v4
カスタマイズ	カード	Type-A、Felica、Mifare Desfire
	認証方法	本人確認、顔認証、指紋認証、カード認証 それぞれの有無を選択可能
	受付端末固定方法	アンカー固定、キャスター付き 等
システム規模	受付予約アカウント 登録数	最大100,000アカウント
	受付端末 登録数	最大100台
	生体認証端末 登録数	最大500台

*1 内蔵機器の詳細については各メーカーの仕様書をご参照ください。

機能

受付予約Webアプリ 受付予約はWebアプリでアカウント登録して行います。承認後にQRコード付きメールが届きます。

QRコード認証 QRコード認証を実施します。

本人確認 氏名・顔の認証を実施します。

生体情報登録 顔、指紋、またはその両方の生体情報を登録します。

カード発券 カード発券を実施します。

株式会社 昭電

ホームページ www.sdn.co.jp / お問い合わせメール info@sdn.co.jp

本社 〒130-8543 東京都墨田区太平4丁目3番8号 ☎03(5819)8373
 テクノセンタ 〒263-0002 千葉県稲毛区山王町365番地 ☎043(422)2111
 SCセンタ 〒136-0071 東京都江東区亀戸一丁目4番2号 SCビル ☎03(3637)7771
 北海道支店 〒060-0041 札幌市中央区大通東二丁目3番1号 第36桂和ビル ☎011(271)6701
 東北支店 〒980-0803 仙台市青葉区国分町1-7-18 東洋ワークビル ☎022(222)1401
 名古屋支店 〒461-0004 名古屋市東区葵3丁目23番3号 第14オーシャンビル ☎052(936)3311
 北陸支店 〒930-0083 富山市総曲輪1丁目7番15号 日本生命富山総曲輪ビル ☎076(431)2011
 大阪支店 〒530-0003 大阪市北区堂島1丁目5番17号 堂島グランドビル ☎06(6345)3221
 中国支店 〒730-0051 広島市中区大手町3丁目7番2号 あいまいシティ同和確保 広島大手町ビル ☎082(246)5711
 四国支店 〒760-0023 高松市寿町1丁目1番12号 パシフィックシティ高松ビル ☎087(821)9231
 九州支店 〒810-0004 福岡市中央区渡辺通2丁目1番82号電気ビル ☎092(731)0373
 沖縄支店 〒900-0015 那覇市久茂地1丁目2番25号G7ビル ☎098(869)0215
 工場 成田 大阪

特約店

●このカタログに記載された社名および商品名などは、それぞれ各社の商標または登録商標です。
 ●このカタログに掲載の製品は、印刷の都合上、実物とは色が多少異なる場合がございますので、あらかじめご了承ください。
 ●製品改良のため、仕様は予告なしに変更することがございます。
 ●製品、サービス等の詳細については、弊社もしくは代理店の営業担当者にご相談ください。